

# Fixturlaser Геометрия



## ПЛОСКОСТНОСТЬ & ПРЯМОЛИНЕЙНОСТЬ



«Fixturlaser AB» (Швеция) - мировой лидер

в производстве лазерных систем центровки и выверки геометрии машин!

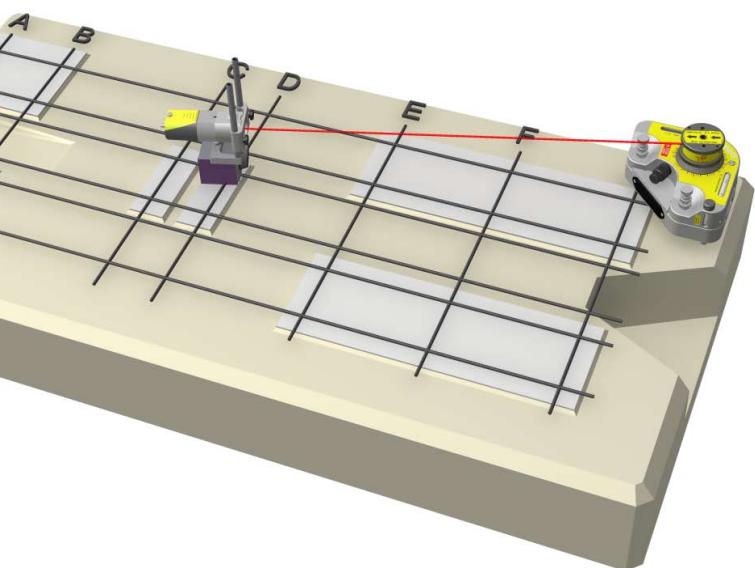

Геометрические лазерные системы Fixturlaser

отличаются удобством использования. Анимированный экран дисплея, дополненный цветокодированными пиктограммами и значениями составляет неподражаемый пользовательский интерфейс. Отображение актуальных значений поддерживает весь процесс проведения измерений и регулировок.



Геометрические измерения от Fixturlaser



«Все приборы сертифицированы: Сертификат РФ об утверждении средств измерений №28457 от 12.07.2007»



## Комплект Fixturlaser Geometry<sup>XA</sup>

разделяет многие технологически передовые компоненты и функции с наиболее уникальной системой для центровки Fixturlaser XA. Графический интерфейс пользователя основан на пиктограммах, облегчающих понимание. Он имеет цветной экран с графической анимацией, цветокодированными значениями и результатами, а также зелеными стрелками, показывающими направление, в котором необходимо перемещать машину или объект измерения. Для передачи данных систему можно оснастить беспроводными блоками; отсутствие кабелей между излучателями, приёмниками и дисплейным блоком дает полную свободу перемещений при снятии замеров во время регулировок. Отчетная документация по проведенным измерениям переносится на компьютер или другое устройство хранения через порт USB, нет необходимости в дополнительных внешних программах или оборудовании.

## ФУНКЦИИ ЭКСПРЕСС ГЕОМЕТРИИ ДЛЯ ВАШЕЙ ПОЛЬЗЫ

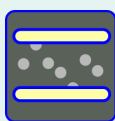

**Оптимальный вариант:** Система может рассчитать базовую линию или плоскость, которая иллюстрирует оптимальный вариант, то есть такую линию или плоскость, которая дает наименьшее отклонение до точек измерения.



**Коснитесь и отпустите:** Система позволяет проводить замеры точек в любой последовательности по желанию пользователя. Функция «Коснитесь и отпустите» облегчает выбор точки для измерения. Прикоснитесь к дисплею пальцем и проведите по нему, отпустив палец над точкой, которую хотите измерить. Цветной экран и графический интерфейс вместе позволяют быстро перемещаться по конфигурации, даже когда точек для измерения достаточно много.

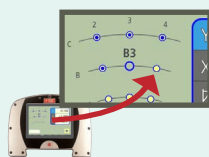

**Экспресс навигация:** После выбора точки для проведения измерения выделенная точка окружена соседними измерительными точками, что позволяет выбрать их без выхода из режима проведения замеров.



**Применение приёмника-ссылки:** При наличии дополнительного приёмника его можно использовать в качестве опорного, обнулив в начале процесса измерений. В этом случае не выходя из процедуры измерений можно убедиться, что излучатель не сместился пока проводились текущие измерения, иначе полученные значения не корректны.

## ПРЯМОЛИНЕЙНОСТЬ

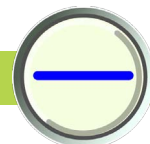

Программа позволяет измерять до 99 точек  
Типовое применение — измерение направляющих машин, станин, рельсовых направляющих.

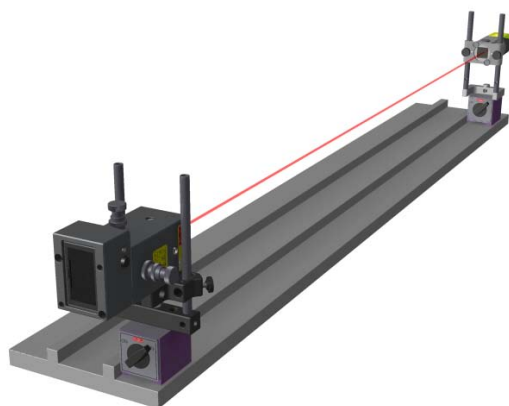

В прикладной задаче контроля прямолинейности, измеряются две оси, относительно луча лазера. Отклонение в расстоянии между измеряемым объектом и лазерным лучом фиксируются приёмником в двух или более контрольных точках.

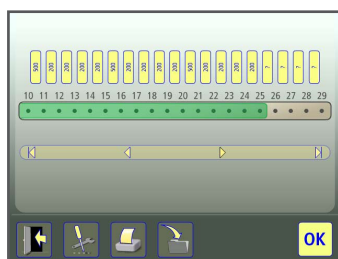

### 1. экспресс Конфигурация

Быстрое и простое конфигурирование  
Предопределенная конфигурация

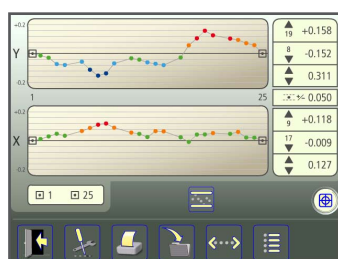

### 2. экспресс Измерение

Четкий общий вид измерительной задачи  
Непосредственное отображение положения измеряемого объекта  
Цветокодированные точки измерения  
Независимый порядок регистрации измерительных точек

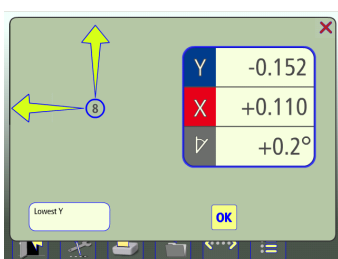

### 3. экспресс Регулировка

Актуальные значения при проведении коррекций  
Указатель угла отображает допустимую зону регистрации точки замера (зеленый цвет)  
Зеленая стрелка показывает направление для смещения в ноль  
Цветокодированные измеренные значения



# ПЛОСКОСТЬ

## прямоугольная поверхность

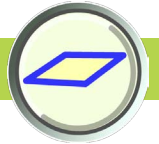

Программа позволяет измерять до 150 точек (10 x 15) Типовое применение — измерение станин и фундаментов машин. При установке вращающегося оборудования чрезвычайно полезно объединить измерение плоскостности фундамента с центровкой валов. Сначала проверяется поверхность основания на наличие неровностей, как один из этапов проверок перед центровкой. Отклонения от плоскостности при их наличии устраняются. Затем ставится машина и проверяется расцентровка с помощью лазерной системы для центровки валов, например, с помощью Fixturlaser XA.

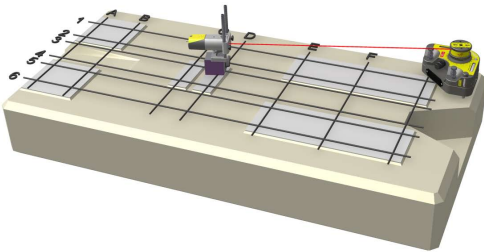

В этой задаче в качестве базовой используется лазерная плоскость. Отклонение в расстоянии между измеряемым объектом и лазерной плоскостью фиксируются приёмником в нескольких контрольных точках.

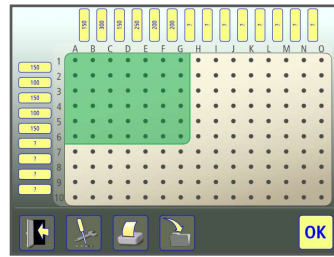

### 1. экспресс Конфигурация

Быстрое и простое конфигурирование  
Предопределенная конфигурация

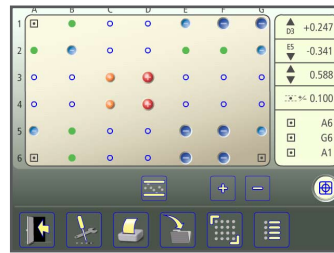

### 2. экспресс Измерение

Четкий общий вид измерительной задачи  
Непосредственное отображение положения измеряемого объекта  
Цветокодированные точки измерения  
Независимый порядок регистрации измерительных точек

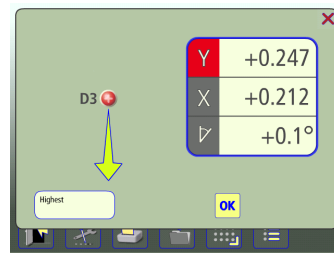

### 3. экспресс Регулировка

Актуальные значения при проведении коррекций  
Указатель угла отображает допустимую зону регистрации точки замера (зеленый цвет)  
Зеленая стрелка показывает направление для смещения в ноль  
Цветокодированные измеренные значения

## круглая поверхность



Программа позволяет измерять до трех окружностей с 99 точками в каждой. Типовое применение — измерение фланцев.

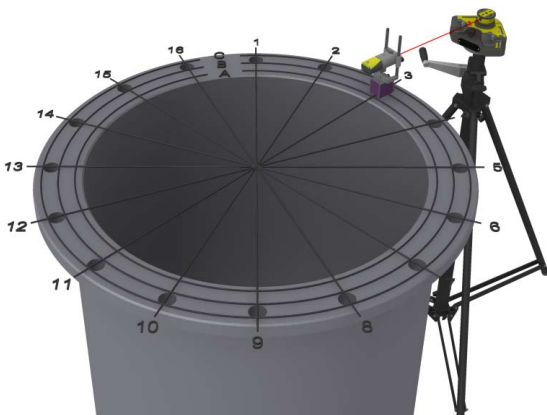

В этой задаче в качестве базовой используется лазерная плоскость. Отклонение в расстоянии между измеряемым объектом и лазерной плоскостью фиксируются приёмником в нескольких контрольных точках.

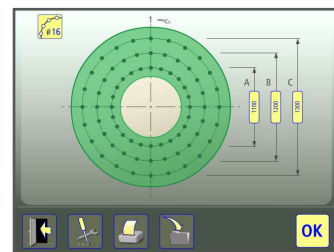

### 1. экспресс Конфигурация

Быстрое и простое конфигурирование  
Предопределенная конфигурация

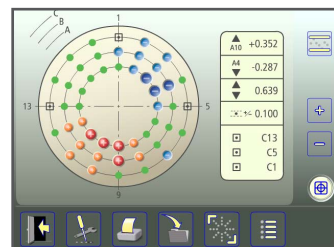

### 2. экспресс Измерение

Четкий общий вид измерительной задачи  
Непосредственное отображение положения измеряемого объекта  
Цветокодированные точки измерения  
Независимый порядок регистрации измерительных точек

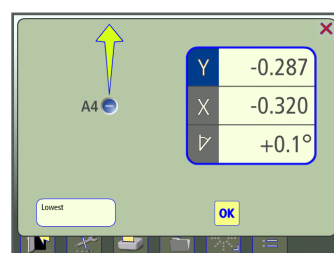

### 3. экспресс Регулировка

Актуальные значения при проведении коррекций  
Указатель угла отображает допустимую зону регистрации точки замера (зеленый цвет)  
Зеленая стрелка показывает направление для смещения в ноль  
Цветокодированные измеренные значения

# Технические характеристики Fixturlaser<sup>XA</sup> Geometry

## Подвижный приёмник 1-0833 / Стационарный приёмник 1-0832

|  |   |
|--|---|
| Материал корпуса:                      | Анодированный алюминий                              |
| Рабочая температура:                   | 0 to 50°C   |
| Температура хранения:                  | -20 to 70°C   |
| Относительная влажность:               | 10 – 90%  |
| Вес:                                   | 110 г.  |
| Размеры:                               | 57 x 50 x 40 мм.                                    |
| (с подсоединенным кабелем)             |   |
| Размеры:                               | 124 x 50 x 40 мм.                                   |
| (с подсоединенным передатчиком 1-0835) |   |
| Защита:                                | IP 65   |
| Детектор:                              | 2-осевой PSD  |
| Размер детектора:                      | 20 мм. x 20 мм.                                     |
| Разрешение детектора:                  | 1 µm  |
| Точность измерения:                    | 1% ± 3 µm   |
| Защита от внешней засветки:            | Оптическая фильтрация и подавление сигнала засветки |
| Разрешение инклинометра:               | 0.1°  |
| Точность инклинометра:                 | ±0.5  |

## Излучатель T110 1-0390

|                            |                                 |
|----------------------------|---------------------------------|
| Материал корпуса:          | Анодированный алюминий          |
| Рабочая температура:       | 0 to 50°C                       |
| Температура хранения:      | -20 to 70°C                     |
| Относительная влажность:   | 10 – 90%                        |
| Вес:                       | 110 г.                          |
| Размеры:                   | 60 x 60 x 140 мм.               |
| Класс лазерного излучения: | Класс 2                         |
| Диапазон измерений:        | до 50 метров                    |
| Источник питания:          | 2 элемента питания тип AA (LR6) |
| Время работы:              | 15 часов непрерывно             |
| Время разогрева:           | 10 мин                          |

## Излучатель T210 1-0390

|                                 |                                 |
|---------------------------------|---------------------------------|
| Материал корпуса:               | Анодированный алюминий          |
| Рабочая температура:            | 0 to 50°C                       |
| Температура хранения:           | -20 to 70°C                     |
| Относительная влажность:        | 10 – 90%                        |
| Вес:                            | 110 г.                          |
| Размеры:                        | 100 x 103 x 100 мм              |
| Класс лазерного излучения:      | Класс 2                         |
| Диапазон измерений:             | до 20 метров                    |
| Погрешность лазерной плоскости: | ±0,02 мм.                       |
| Точность угловой призмы:        | ±0,02 мм/м                      |
| Разрешение спиртового уровня:   | 0,3 мм/м                        |
| Источник питания:               | 2 элемента питания тип AA (LR6) |
| Время работы:                   | 15 часов непрерывно             |
| Время разогрева:                | 10 мин                          |

## Излучатель T220 1-289

|                                 |                                 |
|---------------------------------|---------------------------------|
| Материал корпуса:               | Анодированный алюминий          |
| Рабочая температура:            | 0 to 50°C                       |
| Температура хранения:           | -20 to 70°C                     |
| Относительная влажность:        | 10 – 90                         |
| Вес:                            | 3500 г.                         |
| Размеры:                        | 175 x 175 x 115 мм              |
| Класс лазерного излучения:      | Класс 2                         |
| Диапазон измерений:             | до 50 метров                    |
| Отклонение луча от уровня:      | <0,02 мм/м                      |
| Погрешность лазерной плоскости: | ±0,02 мм.                       |
| Точность угловой призмы:        | ±0,02 мм/м                      |
| Разрешение спиртового уровня:   | 0.02 мм/м                       |
| Диапазон наклона от уровня:     | ±15 мм/м                        |
| Источник питания:               | 4 элемента питания тип AA (LR6) |
| Время работы:                   | 20 часов непрерывно             |
| Время разогрева:                | 10 минут                        |

## Беспроводной передатчик/Блок батарей BT2 1-0835

|                          |                                 |
|--------------------------|---------------------------------|
| Материал корпуса:        | Анодированный алюминий          |
| Рабочая температура:     | 0 to 50°C                       |
| Температура хранения:    | -20 to 70°C                     |
| Вес:                     | 190 г. с элементами питания     |
| Размеры:                 | 82 x 50 x 40 мм.                |
| Беспроводная связь:      | Bluetooth передатчик Класс II   |
| Радиус действия:         | 10 м.                           |
| Источник питания:        | 3 элемента питания тип AA (LR6) |
| Время работы:            | 10 часов непрерывно             |
| Светодиодные индикаторы: | Статус связи и заряда батарей   |

Дисплейный блок 1-0753



Подвижный приёмник 1-0833  
Стационарный приёмник 1-0832

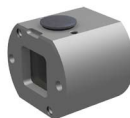

Беспроводной передатчик 1-0835



Излучатель T220 1-0289



Излучатель T210 1-0391



Излучатель T110 1-0390



**ELOS**  
FIXTURLASER



www.baltech.ru

- Эксклюзивный представитель "Fixturlaser AB" 194044, Санкт-Петербург,  
на территории России, стран Балтии и СНГ; ул. Чугунная, 40  
- Сервис-центр "Fixturlaser AB"; Тел./факс: (812)335-00-85  
- Учебный центр "Fixturlaser AB"; e-mail: info@baltech.ru

Ваш региональный представитель: